

Fernanzeige DuoC

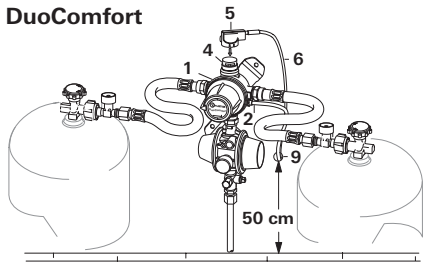

| | | | | | |
|-----------|---|------------------------|------------|---|------------------------|
| D | Gebrauchsanweisung Einbauanweisung Im Fahrzeug mitzuführen! | Seite 2 Seite 4 | NL | Gebruiksaanwijzing Inbouwhandleiding Im vertuig meenemen! | Pagina 23 Pagina 24 |
| GB | Operating instructions Installation instructions To be kept in the vehicle! | Page 8 Page 9 | DK | Brugsanvisning Monteringsanvisning Skal medbringes i køretøjet! | Side 28 Side 29 |
| F | Mode d'emploi Instructions de montage À garder dans le véhicule ! | Page 13 Page 14 | E | Instrucciones de uso Instrucciones de montaje ¡Llévalas en el vehículo! | Página 33 Página 34 |
| I | Istruzioni per l'uso Istruzioni di montaggio Da tenere nel veicolo! | Pagina 18 Pagina 19 | FIN | | Page 40 |

A DuoComfort



DuoControl CS

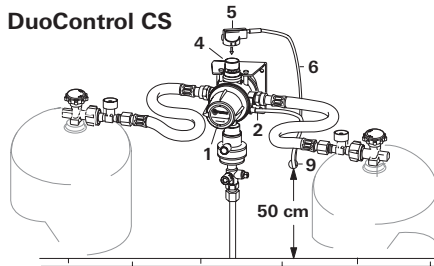

DuoControl

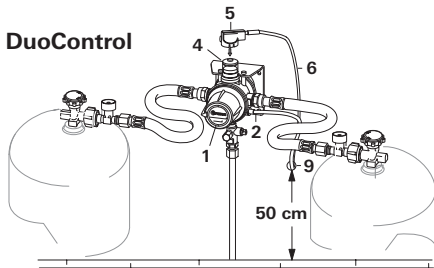

B

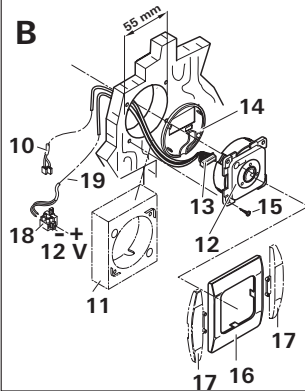

CE

Verwendungszweck

Die Truma Fernanzeige zeigt den Betriebsstatus (Normal- oder Reservebetrieb) zur standardmäßigen Anzeige im Flaschenkasten auch im Fahrzeuginneren an.

Zusätzlich beinhaltet die Fernanzeige die Reglerbeheizung EisEx zum Beheizen der Umschalt-Regleranlage im Winter.

Gebrauchsanweisung

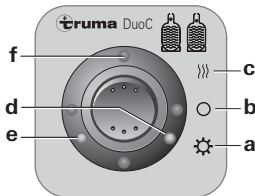

- a = Ein (Sommerbetrieb)
- b = Aus
- c = Ein und Heizen (Winterbetrieb)
- d = Rote LED
- e = Grüne LED
- f = Gelbe LED EisEx (Winterbetrieb)

Inbetriebnahme

Sommerbetrieb

Schalter nach unten (a). Die Leuchtdioden zeigen den Zustand der Betriebsflasche an: voll = grüne LED leuchtet, leer = rote LED leuchtet.

Winterbetrieb

Schalter nach oben (c). Zusätzlich zur Status-Anzeige der Betriebsflasche wird das Umschaltventil bzw. die Umschalt-Regleranlage (Bild A: 1) beheizt und dieses mit der gelben LED angezeigt.

Technische Daten

Versorgungsspannung

12 V

Stromaufnahme

Sommerbetrieb: 1,5 mA

Winterbetrieb mit EisEx: 160 mA

Die Fernanzeige erfüllt die Richtlinie zur Funkentstörung von Kraftfahrzeugmotoren 72/245/EWG mit Ergänzungen und trägt die Typengenehmigungsnummer: e1 03 4352

Einbauanweisung

Einbau und Reparatur der Fernanzeige dürfen nur vom Fachmann durchgeführt werden.

Bei Verwendung von fahrzeug- bzw. herstellerspezifischen Bedienteilen muss der elektrische Anschluss gemäß der Truma Schnittstellenbeschreibung (Art.-Nr. 50020-56600) erfolgen.



Der elektrische Anschluss bzw. die Verbindung zu einer Kabelverlängerung darf nicht im Flaschenkasten erfolgen!

Für Flaschenkasten-Durchführung (9) Gummitülle oder Karosseriedichtmittel verwenden. Durchführung mindestens 50 cm über dem Boden des Flaschenkastens vorsehen.

Austausch Fernanzeige DuoC für ältere Fernanzeigeversionen

Beim Austausch der Truma Fernanzeige DuoC für Vorgängerversionen einer Fernanzeige, kann das Verbindungskabel zwischen Regelanlage und Bedienteil gemäß den Anschlussplänen weiter verwendet werden (siehe Seite 5).

Fernanzeige



BK = Black
BN = Brown
RD = Red

YE = Yellow
GN = Green
BU = Blue

GY = Grey
WH = White
PK = Pink

EisEx



Bedienteil

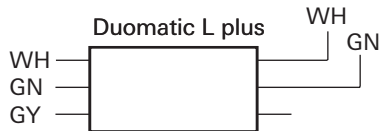
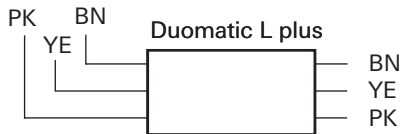
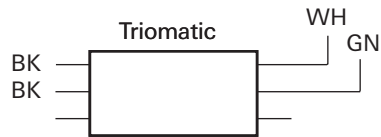
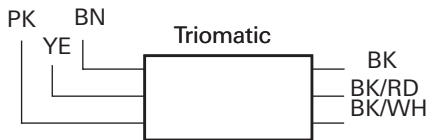
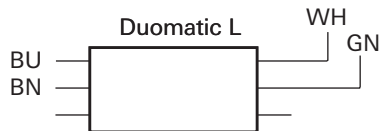
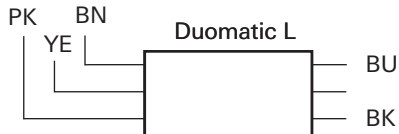

Montage des Fernanzeige-Gebers

Bild A

Sechskant auf der Sichtanzeige mit Hilfe des Gebers (5) abdrehen und entfernen. Eventuell verbleibende Späne restlos entfernen.

Geber (5) auf die Sichtanzeige (4) aufstecken.

Das 3-polige Anschlusskabel (6) aus dem Flaschenkasten führen und mit dem schwarzen Stecker des Bedienteilkabels verbinden.

Montage EisEx



Wegen Verbrennungsgefahr EisEx nicht im ausgebauten Zustand betreiben!

Sackloch am Umschaltventil bzw. an der Umschalt-Regleranlage auf Verschmutzung überprüfen und gegebenenfalls reinigen. Heizpatrone in das Sackloch einstecken und mit der beiliegenden Schraube befestigen.

Das 2-polige Anschlusskabel (2) aus dem Flaschenkasten führen und mit dem weißen Stecker des Bedienteilkabels verbinden. Das Kabel ist mit Kabelbindern oder Ähnlichem am Regleranschlußschlauch bzw. Gasrohr gegen Durchscheuern zu sichern.

Elektrischer Anschluss

1. Bild B

Platz für das Bedienteil (12) an gut sichtbarer Stelle vorsehen. Länge der Anschlusskabel 6 m. Bei Bedarf ist ein Verlängerungskabel 5 m lieferbar (Art.-Nr. 34300-01).



Ist eine Unterputzmontage des Bedienteils nicht möglich, liefert Truma auf Wunsch einen Aufputzrahmen (11 – Art.-Nr. 40000-52600) als Zubehör.

2. Loch \varnothing 55 mm bohren. Den 10-poligen Stecker des Bedienteilkabels (13) von hinten durch die Bohrung führen und am Bedienteil anstecken.

3. Bild B

Hintere Abdeckkappe (14) als Zugentlastung aufsetzen und Bedienteil (12) mit 4 Schrauben (15) befestigen. Anschließend Abdeckrahmen (16) aufstecken.

 Zum optischen Abschluss der Abdeckrahmen (16) liefert Truma Seitenteile (17) in 8 verschiedenen Farben. Bitte fragen Sie Ihren Händler.

4. Zuleitung 12 V (19) mit beiliegender Sicherung **1 A** (18) absichern. (Sicherung bei industrieller Großverpackung nicht im Lieferumfang.)

Rot = Plus
Blau = Minus

Bei direktem Anschluss an die Batterie ist die Plus- und Minusleitung abzusichern.

Falls erforderlich, kann die Spannungsversorgung mit einem Kabel 2 x 0,75 mm² verlängert werden.

 Bei Verwendung von Netzteilen ist zu beachten, dass die Ausgangsspannung zwischen 11 V und 15 V liegt.

Die Fernanzeige kann über den Truma Trafostecker (Art.-Nr. 53110-01) auch mit 230 V betrieben werden. Der Trafostecker liefert 12 V Wechselstrom mit geringer Leistung. Die zwei Kabel am Trafostecker können beliebig angeklemt werden. Über den Trafostecker kann nur die Fernanzeige betrieben werden (ein Anschluss von weiteren 12 V-Geräten ist nicht möglich).

Funktionsprüfung

Nach dem Einbau muss die Funktion der Fernanzeige gemäß der Gebrauchsanweisung geprüft werden.

Die Gebrauchsanweisung ist dem Betreiber auszuhändigen.

Intended use

The Truma remote indicator shows the operating status (normal or reserve operation) inside the vehicle, in addition to the standard display in the cylinder box.

The remote indicator also includes the EisEx regulator heater for heating the changeover regulator system during the winter months.

Operating instructions

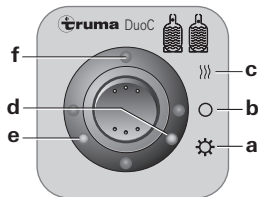

- a = On (summer operation)
- b = Off
- c = On and heat (winter operation)
- d = red LED
- e = green LED
- f = yellow LED
EisEx (winter operation)

Taking into operation

Summer operation

Move the switch down to (a). The LEDs indicate the condition of the operating cylinder:
full = green LED illuminates,
empty = red LED illuminates.

Winter operation

Switch up (c). As well as indicating the status of the used cylinder, the changeover valve or changeover regulator system (fig. A: 1) is heated, which is indicated by the yellow LED.

Technical data

Supply voltage

12 V

Current input

summer operation: 1,5 mA

winter operation with
defroster (EisEx): 160 mA

The Remote indicator complies with the vehicle engine interference suppression directive 72/245/EEC with supplements and bears type approval number: e1 03 4352

Installation instructions

Only an expert technician may install and repair the remote indicator.

When using specific vehicle or manufacturer control panels, the electrical connection must be in accordance with the Truma interface description (part no. 50020-56600).



The electrical connection or the connection to a cable extension must not be effected in the cylinder container!

For passing cables through a cylinder container (9), use rubber grommets or bodywork sealing material. Establish the cable run at least 50 cm above the base of the cylinder container.

Replacing earlier remote indicator versions with the DuoC remote indicator.

When earlier versions of a remote indicator are replaced with the Truma DuoC remote indicator, the connecting cable between the regulation system and the control panel can be re-used in accordance with the wiring diagrams (see page 10).

Remote indicator



BK = Black
 BN = Brown
 RD = Red

YE = Yellow
 GN = Green
 BU = Blue

GY = Grey
 WH = White
 PK = Pink

EisEx



Control panel

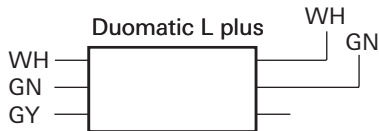
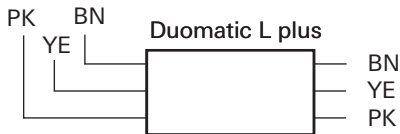
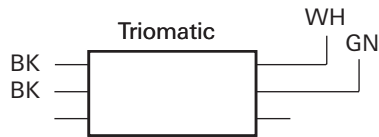
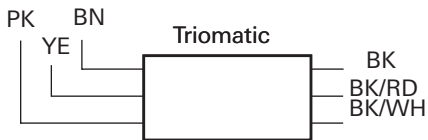
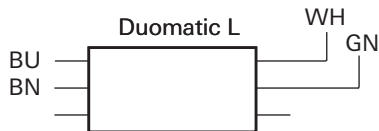
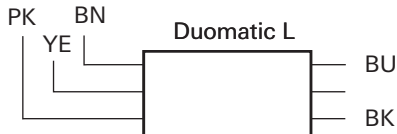

Assembling the remote indicator's transmitter

Fig. A

Use the transmitter (5) to turn off and remove the hexagon on the visible indicator. Completely remove any chips that may be left behind.

Place the transmitter (5) onto the visible indicator (4).

Lead the three-pole connection cable (6) from the cylinder box and connect it to the black plug on the control panel cable.

Assembling EisEx



Due to the danger of fire, never operate EisEx in the uninstalled condition!

Check pocket hole at changeover valve or changeover regulator system for soiling and clean if necessary. Insert the heating cartridge into the pocket hole and fasten it in place with the included screw.

Lead the two-pole connection cable (2) from the cylinder box and connect it to the white plug on the control panel cable. Use cable binders or something similar to secure the cable onto the regulator connection hose or the gas pipe, thereby securing it from sliding abrasion.

Electrical connection

1. Fig. B

Provide space for the control panel (12) at an easily visible location. Length of the connection cable 6 m. If required, a 5 m extension cable is available (part no. 34300-01).



If it is not possible to install the control panel flush with the surface, Truma can provide a surface-mounting frame (11) on request, as a accessory (part no. 40000-52600).

2. Drill two holes of 55 mm diameter. Lead the ten-pole plug on the control panel cable (13) through the hole from the back and connect it to the control panel.

3. Fig. B

Fit the rear cover cap (14) as a stress-relieving device, then secure the control panel (12) with 4 screws (15) and fit the cover frame (16).

 Truma offers side parts (17) in eight different colors for finishing the cover frames (16) in a visually pleasing way. Please ask your dealer.

4. Protect 12 V power supply line (19) using provided **1 A** fuse (18). (Fuses not included in industrial bulk packaging.)

Red = plus
Blue = minus

When connecting directly to the battery, always fuse the positive and negative lead.

If necessary, the voltage supply can be lengthened with an extension cord of 2 x 0.75 mm².

 When using power supply units, make sure that the output voltage is between 11 V and 15 V.

With the Truma transformer connector (part no. 53110-01) the remote indicator can also be operated with 230 V. The transformer connector supplies a 12 V alternating current with low power. The two cables on the transformer connector can be connected in any order. Only the remote indicator can be powered over the transformer plug (it is not possible to connect additional 12 V devices).

Function check

The operation of the remote indicator must be tested after installation, as described in the operating instructions.

The operating instructions are to be handed over to the user.

Utilisation

Le télé-affichage Truma complète l'affichage standard de l'état de fonctionnement (mode normal ou réserve) dans le caisson à bouteilles avec un affichage à l'intérieur du véhicule.

En outre, le télé-affichage inclut le chauffage de détendeur EisEx pour chauffer le détendeur de commutation en hiver.

Mode d'emploi

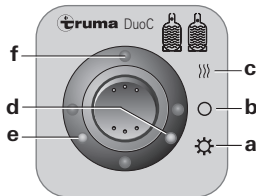

- a = Marche (service d'été)
- b = Arrêt
- c = Marche et Chauffage (service d'hiver)
- d = DEL rouge
- e = DEL verte
- f = DEL jaune
Chauffage électrique de détendeur EisEx (service d'hiver)

Mise en service

Service d'été

pousser le commutateur vers le bas (a). Les diodes lumineuses affichent l'état de la bouteille de service :

pleine = DEL verte allumée,
vide = DEL rouge allumée.

Service d'hiver

interrupteur vers le haut (c). En plus de l'affichage de la bouteille en cours d'utilisation (bouteille de réserve ou de service), la soupape de commutation ou le détendeur de commutation (fig. A : 1) est chauffé. La DEL jaune affiche cette opération.

Caractéristiques techniques

Tension d'alimentation

12 V

Consommation de courant

Service d'été : 1,5 mA

Service d'hiver avec EisEx :

160 mA

Le télé-affichage répond à la directive d'antiparasitage radio des moteurs de véhicules 72/245/CEE complétée par les directives et porte le numéro d'autorisation de type :
e1 03 4352

Instructions de montage

Le montage et la réparation du téléaffichage doivent être effectués uniquement par un spécialiste.

Si on utilise des pièces de commande adaptées aux spécificités et exigences des différents véhicules et fabricants, le branchement électrique doit être effectué selon la description de l'interface n° d'art. 50020-56600).



Le raccordement électrique ainsi que la connexion à un câble de rallonge ne doit pas se faire dans la caisse des bouteilles !

Pour le passage à travers la caisse des bouteilles (9), utiliser un passe-câble en caoutchouc ou un système d'étanchéité pour carrosserie. Prévoir le passage au moins 50 cm au-dessus du fond de la caisse des bouteilles.

Remplacement d'anciennes versions de télé-affichage par le télé-affichage pour DuoC

En cas de remplacement de versions précédentes d'un télé-affichage par le télé-affichage Truma pour DuoC, le câble de raccordement entre le détendeur et la pièce de commande peut continuer à être utilisé conformément aux plans de raccordement (voir page 15).

Télé-affichage



BK = Black
 BN = Brown
 RD = Red

YE = Yellow
 GN = Green
 BU = Blue

GY = Grey
 WH = White
 PK = Pink

EisEx



Pièce de commande

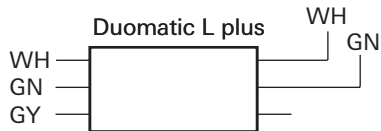
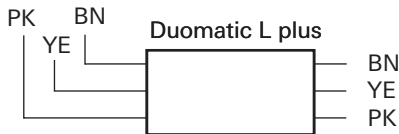
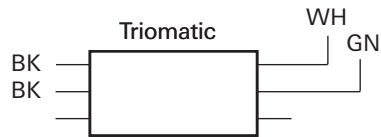
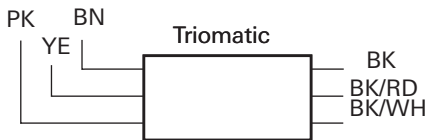
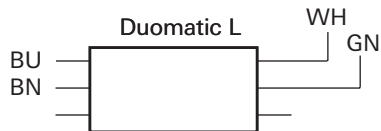
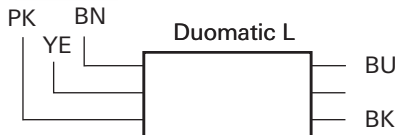

Montage du transmetteur de téléaffichage

Fig. A

Dévisser et retirer l'hexagone sur l'affichage visuel à l'aide du transmetteur (5). Enlever entièrement les copeaux qui seraient éventuellement restés.

Enfoncer le transmetteur (5) sur le téléaffichage (4).

Faire sortir le câble de raccordement à 3 pôles (6) hors du caisson à bouteilles et le connecter à la fiche noire du câble de la pièce de commande.

Montage du EisEx (chauffage électrique de détendeur)



En raison du risque de brûlure, ne pas faire fonctionner le dégivreur Eis Ex lorsqu'il est démonté !

Vérifier le trou borgne de la soupape de commutation ou sur le détendeur de commutation à la recherche d'impuretés et nettoyer le cas échéant. Enfoncer la cartouche chauffante dans le trou borgne et fixer avec la vis jointe.

Faire sortir le câble de raccordement à 2 pôles (2) du caisson à bouteilles et le connecter à la fiche blanche du câble de pièce de commande. Le câble doit être protégé contre les usures par frottement à l'aide de colliers-câbles ou autres sur le tuyau de raccord de détendeur ou le tuyau de gaz.

Branchement électrique

1. Fig. B

Prévoir de placer les pièces de commande (12) à un endroit parfaitement visible. Longueur du câble de raccordement : 6 m. En cas de besoin, nous pouvons également vous fournir un câble de rallonge de 5 m (n° d'art. 34300-01).



Si un montage sous crépi des pièces de commande n'est pas possible, Truma peut livrer, sur demande, un cadre de crépissage (11 – n° d'art. 40000-52600) que vous trouverez sous les accessoires.

2. Percer un trou de diamètre 55 mm. Faire sortir la fiche 10 pôles du câble de pièce de commande (13) par l'arrière et l'enficher sur la pièce de commande.

3. Fig. B

Installer le capuchon de protection arrière (14) qui servira de décharge de traction, puis fixer l'organe de commande (12) à l'aide de 4 vis (15). Pour finir, poser le cadre de protection (16).

 Pour la finition du cadre de protection (16), Truma fournit des pièces latérales (17) dans 8 coloris différents. Veuillez demander à votre concessionnaire.

4. Protéger la conduite d'alimentation 12 V (19) avec le fusible joint **1 A** (18). (Fusible non fourni dans le grand emballage industriel.)

Rouge = plus
Bleu = moins

En cas de branchement direct à la batterie, protéger les fils plus et moins.

Si nécessaire, l'alimentation en courant peut être rallongée avec un câble 2 x 0,75 mm².

 En cas d'utilisation de blocs d'alimentation secteur, veiller à ce que la tension de sortie soit située entre 11 V et 15 V.

Moyennant la fiche à transformateur intégré Truma (n° d'art. 53110-01), le télé-affichage peut aussi être utilisé sur 230 V. La fiche à transformateur délivre du courant alternatif 12 V de faible puissance. Les deux fils de branchement à la fiche peuvent être branchés de façon quelconque. La prise transformateur permet d'exploiter uniquement le téléaffichage (un raccordement d'appareils 12 V supplémentaires n'est pas possible).

Contrôle du fonctionnement

Après le montage, le fonctionnement du télé-affichage doit être contrôlé conformément au mode d'emploi.

Le mode d'emploi doit être remis à l'exploitant.

Scopo d'impiego

Oltre all'indicazione standard nel vano portabombole, l'indicatore a distanza Truma mostra lo stato d'esercizio (normale o con bombola di riserva) anche nell'abitacolo del veicolo.

L'indicatore a distanza comprende anche il riscaldatore per regolatori EisEx, per riscaldare il regolatore-commutatore in inverno.

Istruzioni per l'uso

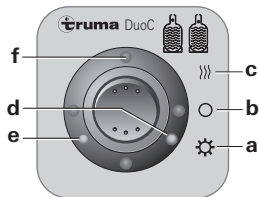

- a = acceso
(funzionamento estivo)
- b = spento
- c = acceso e riscaldamento
(funzionamento invernale)
- d = LED rossa
- e = LED verde
- f = LED giallo EisEx
(funzionamento invernale)

Messa in funzione

Funzionamento estivo

interruttore in basso (a). I LED indicano lo stato della bombola d'esercizio:
piena = il LED verde è acceso,
vuota = il LED rosso è acceso.

Funzionamento invernale

interruttore in alto (c). Oltre all'indicazione di stato della bombola d'esercizio, la valvola di commutazione e il regolatore-commutatore (figura A: 1) vengono riscaldati e ciò è visualizzato dal LED giallo.

Dati tecnici

Tensione di alimentazione

12 V

Corrente assorbita

Funzionamento estivo: 1,5 mA

Funzionamento invernale

con EisEx: 160 mA

L'indicatore a distanza soddisfa i requisiti della Direttiva sulla soppressione di disturbi radioelettrici provocati dai motori ad accensione comandata dei veicoli a motore 72/245/CEE e delle relative integrazioni e reca il numero di omologazione: e1 03 4352

Istruzioni di montaggio

Far eseguire il montaggio e le riparazioni dell'indicatore a distanza solamente da un tecnico qualificato.

In caso di utilizzo di unità di comando specifiche del veicolo o della casa produttrice, l'allacciamento elettrico dovrà essere effettuato in base a quanto indicato nella descrizione delle interfacce Truma (n° art. 50020-56600).



Non realizzare l'allacciamento elettrico e / o il collegamento a una prolunga all'interno del vano bombole!

Approntare il vano bombole (9) utilizzando una bussola di gomma o guarnizioni per carrozzeria. Montare il pezzo ad almeno 50 cm dal fondo de

Sostituzione di versioni più vecchie di indicatore a distanza con l'indicatore a distanza DuoC

In caso di sostituzione di versioni precedenti di indicatore a distanza con l'indicatore a distanza DuoC di Truma, è possibile continuare a utilizzare il cavo di collegamento tra il regolatore e l'unità di comando secondo gli schemi di collegamento (vedi pagina 20).

Indicazione a distanza



BK = Black
BN = Brown
RD = Red

YE = Yellow
GN = Green
BU = Blue

GY = Grey
WH = White
PK = Pink

EisEx



Unità di comando

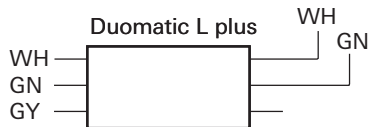
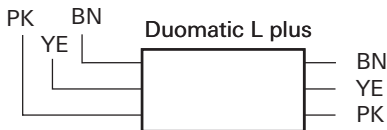
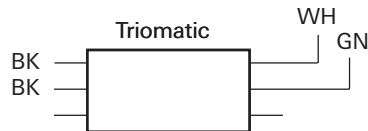
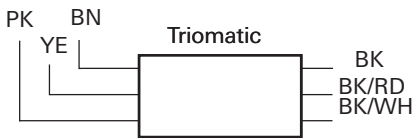
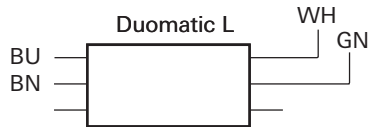
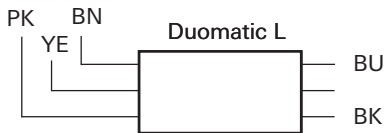

Montaggio del trasduttore dell'indicatore a distanza

Figura A

Ruotare e rimuovere l'esagono sulla spia di stato con l'aiuto del trasduttore (5). Rimuovere perfettamente gli eventuali trucioli rimasti.

Inserire il trasduttore (5) sulla spia di stato (4).

Far passare il cavo di collegamento a 3 poli (6) dal vano portabombole e collegarlo alla spina nera del cavo dell'unità di comando.

Montaggio EisEx



Non far funzionare l'EisEx da smontato poiché potrebbe incendiarsi!

Controllare che il foro cieco sulla valvola di commutazione e il regolatore-commutatore non sia sporco e, se necessario, pulirlo. Inserire la cartuccia di riscaldamento nel foro cieco e fissarla con la vite fornita.

Far passare il cavo di collegamento a 2 poli (2) dal vano portabombole e collegarlo alla spina bianca del cavo dell'unità di comando. Fissare il cavo al tubo flessibile di collegamento del regolatore o del tubo del gas utilizzando fascette portacavo o simili.

Collegamento elettrico

1. Figura B

Prevedere la sistemazione dell'unità di comando (12) in un punto ben visibile. La lunghezza del cavo di collegamento è di 6 m. All'occorrenza è disponibile un cavo di prolunga di 5 m (n° art. 34300-01).



Se non è possibile un montaggio incassato delle unità di comando, Truma fornisce dietro richiesta un telaio per montaggio non incassato (11 – n° art. 40000-52600) come accessorio.

2. Praticare un foro di Ø 55 mm. Far passare la spina a 10 poli del cavo dell'unità di comando (13) attraverso il foro dalla parte posteriore e collegarla all'unità di comando.

3. Figura B

Applicare il cappuccio di copertura (14) per scaricare la trazione e fissare l'unità di comando (12) con 4 viti (15). Quindi inserire il telaio di copertura (16).

 Come finitura estetica per le cornici (16), Truma fornisce elementi laterali (17) in 8 colori diversi. Rivolgersi al proprio rivenditore.

4. Proteggere la linea di alimentazione da 12 V (19) con il fusibile da **1 A** (18) in dotazione. (Fusibile non in dotazione nella confezione grande industriale.)

Rosso = più

Blu = meno

In caso di collegamento diretto alla batteria inserire una protezione per il cavo positivo e quello negativo.

Se necessario, l'alimentazione della tensione può essere prolungata con un cavo da 2 x 0,75 mm².

 Se si utilizzano alimentatori, assicurarsi che la tensione di uscita sia compresa tra 11 V e 15 V.

L'indicatore a distanza può essere azionato anche a 230 V mediante la spina del trasformatore Truma (n° art. 53110-01) che fornisce corrente alternata a 12 V a bassa potenza. I due cavi possono essere collegati indistintamente alla spina del trasformatore. Tramite la spina del trasformatore, si può far funzionare soltanto l'indicatore a distanza (non è possibile collegare altri apparecchi a 12 V).

Controllo del funzionamento

Dopo il montaggio, controllare il funzionamento dell'indicatore a distanza in base alle istruzioni per l'uso.

Le istruzioni per l'uso devono essere consegnate all'utilizzatore dell'impianto.

Toepassingsgebied

De Truma afstandsdisplay geeft de gebruiksstatus (normaal of reservegebruik) ook binnen in het voertuig aan naast de standaardweergave in de flessenkast.

Daarnaast geeft de afstandsdisplay in de winter de regelaarverwarming EisEx aan voor het verwarmen van de omschakel-regelinrichting.

Gebruiksaanwijzing

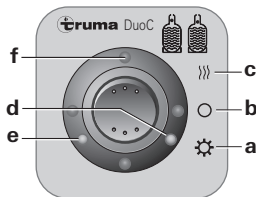

- a = Aan (zomerstand)
- b = Uit
- c = Aan en verwarmen (winterstand)
- d = Rode LED
- e = Groene LED
- f = Gele LED EisEx (winterstand)

Ingebruikname

Zomerstand

Schakelaar omlaag (a).

De LED's geven de toestand van de gebruiksfles aan:

vol = groene LED brandt,
leeg = rode LED brandt.

Winterstand

Schakelaar omhoog (c). Naast de statusweergave van de gebruiksfles wordt de omschakelklep resp. omschakel-regelinrichting (afb. A: 1) verwarmd en met de gele LED aangegeven.

Technische gegevens

Voedingsspanning

12 V

Opgenomen stroom

Zomerstand: 1,5 mA

Winterstand met EisEx: 160 mA

De afstandsdisplay voldoet aan de richtlijn voor radio-ontstoring van motorvoertuigmotoren 72/245/EEG met aanvulling en draagt het typegoedkeuringsnummer:
e1 03 4352

Inbouwhandleiding

Inbouw en reparatie van het afstandsdisplay mogen alleen door een vakman uitgevoerd worden.

Bij gebruik van voertuig- resp. fabrikantspecifieke bedieningspanelen moet de elektrische aansluiting geschieden volgens de Truma interfacebeschrijving (art.-nr. 50020-56600).



De elektrische aansluiting resp. de verbinding naar een kabelverlenging mag niet plaatsvinden in de flessenbak!

Gebruik voor de flessenbak-doorvoer (9) een rubber mof of carrosserieafdichtingsmateriaal. Breng de doorvoer minimaal 50 cm boven de bodem van de flessenbak aan.

Vervanging oudere versies afstandsdisplays tegen afstandsdisplay DuoC

Bij het vervangen van oudere versies van Truma afstandsdisplays tegen de afstandsdisplay DuoC, kan de verbindingkabel tussen regelinstallatie en bedieningspaneel opnieuw worden gebruikt volgens de aansluit-schema's (zie pag. 25).

Afstandsdisplay



BK = Black
BN = Brown
RD = Red

YE = Yellow
GN = Green
BU = Blue

GY = Grey
WH = White
PK = Pink

EisEx



Bedieningspaneel

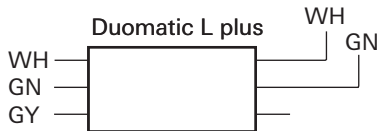
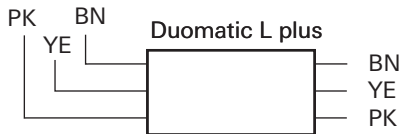
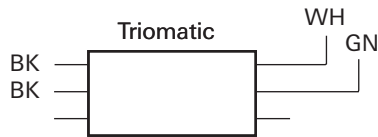
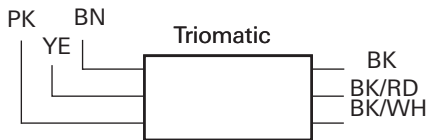
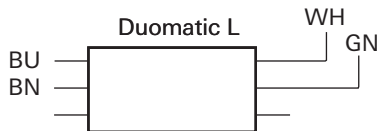
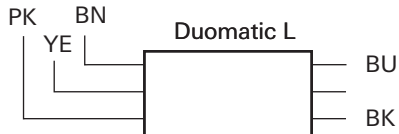

Montage van de detector van het afstandsdisplay

Afb. A

Draai de zeskant op het kijkvenster met behulp van de detector (5) eraf en verwijder deze. Verwijder eventueel achterblijvende spanen helemaal.

Steek de detector (5) op het kijkvenster (4).

Leid de 3-polige aansluitkabel (6) uit de flessenbak en verbind deze met de zwarte stekker van de bedieningspaneelkabel.

Montage EisEx



Wegens verbrandingsgevaar EisEx niet gebruiken in uitgebouwde toestand!

Het zakgat aan de omschakelklep resp. omschakel-regelinrichting op verontreinigingen controleren en eventueel reinigen. Verwarmingspatroon in het zakgat steken en mt de meegeleverde schroef bevestigen.

Leid de 2-polige aansluitkabel (2) uit de flessenbak en verbind deze met de witte stekker van de bedieningspaneelkabel. De kabel moet met kabelbandjes of iets dergelijks op de regelaaraansluitlang of gasbuis vastgezet worden om doorschuren te voorkomen.

Elektrische aansluiting

1. Afb. B

De bedieningsdelen (12) monteren op een goed zichtbare plaats. Lengte van de aansluitkabels 6 m. Indien nodig is een verlengkabel 5 m leverbaar (art.-nr. 34300-01).



Is een inbouwmontage van het bedieningspaneel niet mogelijk, dan levert Truma desgewenst een opbouwraampje (11 – art.-nr. 40000-52600) als toebehoren.

2. Boor een gat Ø 55 mm. Leid de 10-polige stekker van de bedieningspaneelkabel (13) vanaf de achterkant door het boorgat en steek deze op het bedieningspaneel.

3. Afb. B

Plaats de achterste afdekkap (14) als trekontlasting en bevestig het bedieningspaneel (12) met 4 schroeven (15). Steek daarna het afdekraampje (16) erop.

 Voor optische afsluiting van de afdeklijst (16) levert Truma zijdelen (17) in 8 verschillende kleuren. Vraag uw leverancier.

4. Beveilig de toevoerleiding 12 V (19) met bijgevoegde zekering **1 A** (18). (Zekering bij industriële grootverpakking niet bij de levering inbegrepen.)

rood = plus
blauw = min

Bij directe aansluiting op de accu moet de plus- en minleiding beveiligd worden.

Indien nodig kan de spanningsvoorziening met een kabel 2 x 0,75 mm² verlengd worden.

 Bij gebruik van voedingsapparaten moet erop gelet worden, dat de uitgangsspanning tussen 11 V en 15 V ligt.

Het afstandsdisplay kan via de Truma-trafostekker (art.-nr. 53110-01) ook met 230 V gebruikt worden. De trafostekker levert 12 V wisselstroom met een gering vermogen. De twee kabels op de trafostekker kunnen naar believen aangeklemd worden. Via de trafostekker kan alleen het afstandsdisplay gebruikt worden (aansluiting van andere 12 V-toestellen is niet mogelijk).

Functiecontrole

Na de inbouw moet de functie van de afstandsdisplay conform de gebruiksaanwijzing gecontroleerd worden.

De gebruiksaanwijzing moet aan de gebruiker overhandigd worden.

Anvendelse

Truma-fjernvisningen viser også driftsstatus (normal- eller reserverdrift) for standardvisningen i flaskekassen inde i køretøjet.

Desuden indeholder fjernvisningen regulatoropvarmningen EisEx til opvarmning af omskifte-regulatorventilen om vinteren.

Brugsanvisning

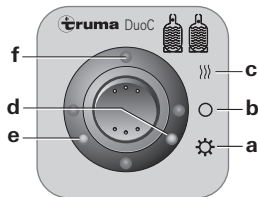

- a = Til (sommerdrift)
- b = Fra
- c = Til og opvarmning (vinterdrift)
- d = Rød LED
- e = Grøn LED
- f = Gul LED EisEx (vinterdrift)

Ibrugtagning

Sommerdrift

Kontakt nedad (a).

Lysdioderne viser driftsflaskens tilstand:

fuld = grøn LED lyser,
tom = rød LED lyser.

Vinterdrift

Kontakt opad (c). Som supplement til driftsflaskens statusvisning opvarmes skifteventilen eller omskifte-regulatorsystemet (figur A: 1). Dette indikeres med den gule LED.

Tekniske data

Forsyningsspænding

12 V

Strømforbrug

Sommerdrift: 1,5 mA

Vinterdrift med EisEx: 160 mA

Fjernvisningen er i overensstemmelse med direktiv 72/245/EØF om radiostøj ved køretøjer med ændringerne og har typegodkendelsesnummer:

e1 03 4352

Monteringsanvisning

Montering og reparation af fjernvisningen må kun foretages af en fagmand.

Ved anvendelse af køretøjs- eller producentspecifikke betjeningsenheder skal elektrisk tilslutning ske iht. Truma-grænsefladebeskrivelsen (art.-nr. 50020-56600).



Den elektriske tilslutning eller forbindelsen til en kabelforlængelse må ikke foretages i flaskekassen!

Anvend en gummitylle eller et karosseritætningsmiddel til flaskekassegennemføringen (9). Gennemføringen skal placeres mindst 50 cm over flaskekassens bund.

Udskiftning af ældre fjernvisningsversioner med fjernvisning DuoC

Ved udskiftning af ældre fjernvisningsversioner med Truma fjernvisning DuoC, kan forbindelsesledningen mellem regulatorsystemet og betjeningsdelen genbruges iht. tilslutningsdiagrammet (se side 30).

Fjernvisning



BK = Black
BN = Brown
RD = Red

YE = Yellow
GN = Green
BU = Blue

GY = Grey
WH = White
PK = Pink

EisEx



Betjeningsdel

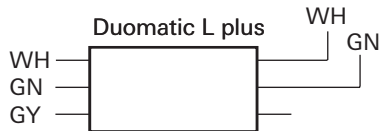
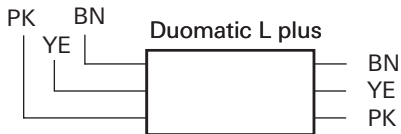
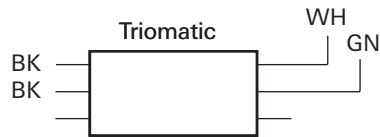
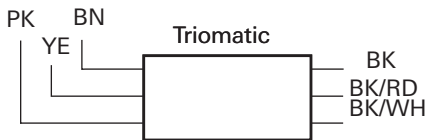
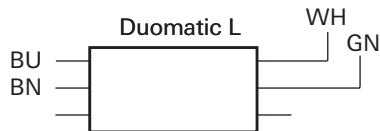
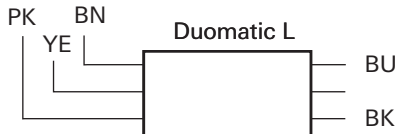

Montering af fjernvisningsgiver

Figur A

Skru sekskanten på visningen af vha. giveren (5), og fjern den. Fjern eventuelt alle resterende spåner.

Sæt giveren (5) på visningen (4).

Før det 3-polede tilslutningskabel (6) ud af flaskekassen, og forbind det med betjeningsenhedens sorte kabelstik.

Montering EisEx



EisEx må ikke anvendes i afmonteret tilstand på grund af forbrændingsfare!

Undersøg bundhullet på skifteventilen eller omskifte-regulator-systemet for snavs, og rengør det ved behov. Varmepatronen stikkes ind i bundhullet og fastgøres med den medfølgende skrue.

Før det 2-polede tilslutningskabel (2) ud af flaskekassen, og forbind det med betjeningsenhedens hvide kabelstik. Sikr kablet med strips eller lignende på regulator-tilslutningsslangen eller gasrøret mod gennemskuring.

Elektrisk tilslutning

1. Figur B

Der skal være plads til betjeningsdelene (12) på et synligt sted. Tilslutningskablernes længde er 6 m. Ved behov leveres et forlænger-kabel 5 m (art.-nr. 34300-01).



Hvis indbygning af betjeningsenheden ikke er mulig, kan Truma tilbyde en ramme (11 – art.-nr. 40000-52600) som tilbehør.

2. Bor et hul Ø 55 mm. Før betjeningsenhedens 10-polede stik (13) gennem hullet bagfra, og monter det på betjeningsenheden.

3. Figur B

Monter bagerste afskærmning (14) som trækaflastning, og fastgør betjeningsenheden (12) med 4 skruer (15). Monter derefter rammen (16).

 Som afslutning til rammerne (16) kan Truma tilbyde sidedele (17) i 8 forskellige farver. Spørg din forhandler. Spørg Deres forhandler.

4. 12 V-kablet (19) skal sikres med den vedlagte sikring **1 A** (18). (Sikringen er ikke indeholdt i leveringen ved industriel emballering.)

Rød = Plus
Blå = Minus

Ved direkte tilslutning til batteriet skal plus- og minusledningen sikres.

Ved behov kan spændingsforsyningen forlænges med et kabel 2 x 0,75 mm².

 Ved brug af netdele skal man sørge for, at udgangsspændingen er mellem 11 V og 15 V.

Fjernvisningen kan også drives med 230 V over Truma-transformerstikket (art.-nr. 53110-01). Transformerstikket giver 12 V vekselstrøm med lav effekt. De to kabler på transformerstikket kan tilsluttes vilkårligt. Det er kun fjernvisningen der kan drives via transformerstikket (tilslutning af andre 12 V-apparater er ikke mulig).

Funktionsprøve

Efter montering skal fjernvisningens funktion kontrolleres iht. brugsanvisningen.

Brugsanvisningen skal udleveres til brugeren.

Fines de uso

La indicación remota de Truma DuoC muestra el estado de servicio (normal o de reserva) además de en la indicación estándar de la caja de botellas también en el habitáculo del vehículo.

Además, la indicación remota incluye la calefacción del regulador EisEx para calentar el sistema regulador de inversión en invierno.

Instrucciones de uso

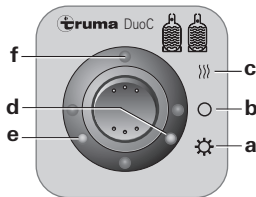

- a = Conectada (servicio de verano)
- b = Desconectada
- c = Conectada y calefacción (servicio de invierno)
- d = LED rojo
- e = LED verde
- f = LED amarillo EisEx (servicio de invierno)

Puesta en servicio

Servicio de verano

Interruptor hacia abajo (a). Los diodos luminosos muestran el estado de la botella de servicio: llena = LED verde iluminado, vacía = LED rojo iluminado.

Servicio de invierno

Interruptor hacia arriba (a). Adicionalmente a la indicación de estado de la botella de servicio, se calienta la válvula de inversión o el sistema regulador de inversión (fig. A: 1) y se muestra con el LED amarillo.

Especificaciones técnicas

Tensión de alimentación

12 V

Consumo de corriente

Servicio de verano: 1,5 mA

Servicio de invierno con EisEx:

160 mA

La indicación remota cumple la directiva relativa a las interferencias de radio de los vehículos 72/245/CEE con los suplementos y lleva el número de homologación de tipo:
e1 023 352

Instrucciones de montaje

El montaje y la reparación de la indicación remota sólo deben ser realizados por personal técnico.

Al utilizar unidades de mando del vehículo o específicas del fabricante, la conexión eléctrica se debe realizar según la descripción de interfaces de Truma (Nº de art. 50020-56600).



¡La conexión eléctrica o la unión a una prolongación de cable no debe realizarse en la caja de botellas!

Para el pasador de la caja de botellas (9), utilizar manguito de goma o impermeabilizante de carrocería. Prever un pasador de como mínimo 50 cm sobre el suelo de la caja de botellas.

Sustitución de las versiones de indicación remota más antiguas por la indicación remota DuoC

Para la sustitución de las versiones anteriores de una indicación remota por la indicación remota DuoC de Truma, puede seguir utilizándose el cable de conexión entre el sistema regulador y la unidad de mando según los planos de conexión (véase la página 35).

Indicación remota



BK = Black
BN = Brown
RD = Red

YE = Yellow
GN = Green
BU = Blue

GY = Grey
WH = White
PK = Pink

EisEx



Unidad de mando

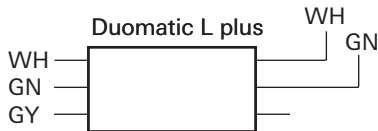
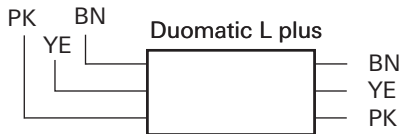
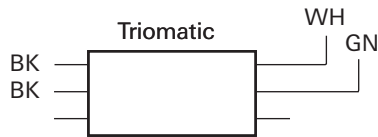
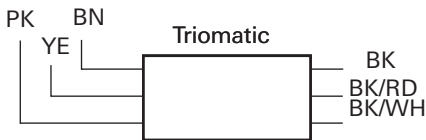
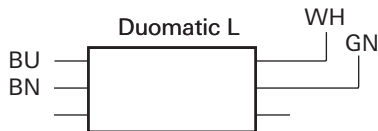
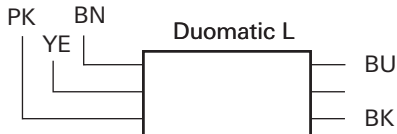

Montaje del transmisor de indicación remota

Fig. A

Desenroscar y retirar el hexágono situado sobre la indicación visual con ayuda del transmisor (5). Retirar completamente las virutas que puedan quedar.

Acoplar el transmisor (5) sobre la indicación visual (4).

Conducir el cable de conexión de 3 polos (6) desde la caja de botellas y unirlo con el conector negro del cable de la unidad de mando.

Montaje EisEx



¡El EisEx no debe funcionar en estado desmontado debido al peligro de combustión!

Comprobar el agujero ciego de la válvula de inversión o del sistema regulador de inversión y, en caso necesario, limpiarlo. Acoplar el cartucho calentador en el agujero ciego y fijarlo con el tornillo adjunto.

Conducir el cable de conexión de 2 polos (2) desde la caja de botellas y unirlo con el conector blanco del cable de la unidad de mando. El cable debe sujetarse en el tubo flexible de conexión del regulador o el tubo de gas por medio de fijadores de cables o medios similares para protegerlo contra el roce.

Conexión eléctrica

1. Fig. B

Prever un sitio bien visible para las unidades de mando (12). Longitud de los cables de conexión: 6 m. En caso necesario está disponible para el suministro un cable de prolongación de 5 m (Nº de art. 34300-01).



Si no es posible un montaje empotrado de la unidad de mando, Truma suministra sobre demanda un marco sobre revoque (11 – Nº de art. 40000-52600) como accesorio.

2. Taladrar un agujero con 55 mm de Ø. Conducir el conector de 10 polos del cable de la unidad de mando (13) desde atrás a través del taladro y acoplarlo en la unidad de mando.

3. Fig. B

Colocar la tapa cobertora posterior (14) como tracción compensada y fijar la unidad de mando (12) con 4 tornillos (15). A continuación, calar el marco cobertor (16).

 Como terminación del marco cobertor (16), Truma suministra piezas laterales (17) en 8 colores distintos. Por favor, consulte a su proveedor.

4. Asegurar la línea de alimentación de 12 V (19) con el fusible **1 A** (18) que se adjunta. (El fusible no está comprendido en el volumen de suministro con embalaje industrial grande.)

Rojo = positivo
Azul = negativo

Para la conexión directa a la batería, los conductores positivo y negativo deben estar asegurados con fusible.

En caso necesario, el suministro de tensión puede prolongarse con un cable 2 x 0,75 mm².

 Con el empleo de bloques de alimentación debe prestarse atención a que la tensión de salida sea de entre 11 V y 15 V.

La indicación remota puede funcionar también con 230 V mediante el conector transformador de Truma (Nº de art. 53110-01). El conector transformador suministra 12 V de corriente alterna con una potencia reducida. Los dos cables disponibles en el conector transformador pueden acoplarse arbitrariamente.

Mediante el conector transformador sólo puede funcionar la indicación remota (no es posible una conexión de otros equipos de 12 V).

Comprobación del funcionamiento

Una vez concluido el montaje se debe comprobar el funcionamiento de la indicación remota según las instrucciones de uso.

Las instrucciones de uso se pondrán a disposición del explotador de la instalación.

- D** In Deutschland ist bei Störungen grundsätzlich das Truma Servicezentrum zu benachrichtigen; in anderen Ländern stehen die jeweiligen Servicepartner zur Verfügung (siehe Truma Serviceheft oder www.truma.com).
- GB** In Germany, always notify the Truma Service Centre if problems are encountered; in other countries the relevant service should be contacted (see Truma Service Booklet or www.truma.com).
- F** En Allemagne, toujours appeler le centre de SAV Truma en cas de dysfonctionnement. Dans les autres pays, les partenaires de service après-vente correspondants se tiennent à disposition (voir livret de service Truma ou www.truma.com).
- I** In Germania, in caso di guasti occorre rivolgersi, in linea di principio, al centro di assistenza Truma; negli altri paesi, sono disponibili i rispettivi partner per l'assistenza (v. opuscolo centri di assistenza Truma o il sito www.truma.com).
- NL** In Duitsland moet bij storingen in principe het Truma servicecentrum worden gewaarschuwd; in andere landen staan de bestaande servicepartners tot uw beschikking (zie Truma Serviceblad of www.truma.com).
- DK** I tilfælde af fejl skal man i Tyskland principielt kontakte Trumas serviceafdeling. I andre lande kontaktes de pågældendeservicepartnere (se Trumas servicehæfte eller på www.truma.com).
- E** Para las averías ocurridas en Alemania se tiene que avisar por principio a la Central de servicio Truma; en otros países están a disposición los correspondientes socios de servicio (véase cuaderno de servicio Truma o www.truma.com).



Käyttö- ja asennusohjeita on saatavissa
Trumavalmistajalta tai Truma huollosta.

Truma Gerätetechnik
GmbH & Co. KG
Wernher-von-Braun-Straße 12
85640 Putzbrunn
Deutschland

Service

Telefon +49 (0)89 4617-2142
Telefax +49 (0)89 4617-2159

service@truma.com
www.truma.com